

Электропривод двери багажника Naval F7X (2021-) Smartlift

Инструкция по установке.

Время установки 3 часа.

ОПИСАНИЕ

Комплект AVILINE SMARTLIFT предназначен для автоматического открытия / закрытия двери багажника автомобиля Naval F7X (2021-).

ПРИНЦИП РАБОТЫ

Электропривод двери багажника устанавливается в автомобиле и подключается к электрической проводке. Пользователь может управлять открытием / закрытием двери багажника нажатием на одну из кнопок: установленных в салоне автомобиля, обшивке двери багажника или с помощью штатного радиопульта. При наличии такой команды дверь багажника меняет свое положение из открытого в закрытое или наоборот. Звуковой излучатель отвечает за звуковое оповещение о режимах работы электропривода двери багажника.

Перечень комплектующих

№	Наименование	Кол-во	№	Наименование	Кол-во
1	Электропривод двери багажника ЛЕВЫЙ	1	13	Петля замка багажника	1
2	Электропривод двери багажника ПРАВЫЙ	1	14	Кнопка управления (задняя)	1
3	Кронштейны шарообразные для крепления электроприводов к кузову	2	15	Набор крепежа	1
4	Блок управления	1	16	3М защитные наклейки	1
5	CAN-модуль с соединительным кабелем	1	17	Кабели-удлинители электроприводов	2
6	Замок с механизмом плавного дожима	1	18	Соединительный кабель питания блока управления	1
7	Звуковой излучатель	1	19	Соединительный кабель для подключения к CAN-шине автомобиля	1
8	Набор пластиковых стяжек	1	20	Соединительный кабель замка с механизмом плавного дожима	1
9	Фреза (16 мм)	1	21	Соединительный кабель звукового излучателя и кнопки управления (задней)	1
10	Кронштейны шарообразные для крепления электроприводов к двери багажника	2	22	Соединительный кабель Pin-to-Pin кнопки открытия и замка багажника	1
11	Кабель питания с предохранительной колодкой	1	23	Информационная наклейка	1
12	Кнопка управления (салонная)	1	24	Руководство пользователя	1



Схема подключений элементов системы к блоку управления



Назначения разъемов блока управления

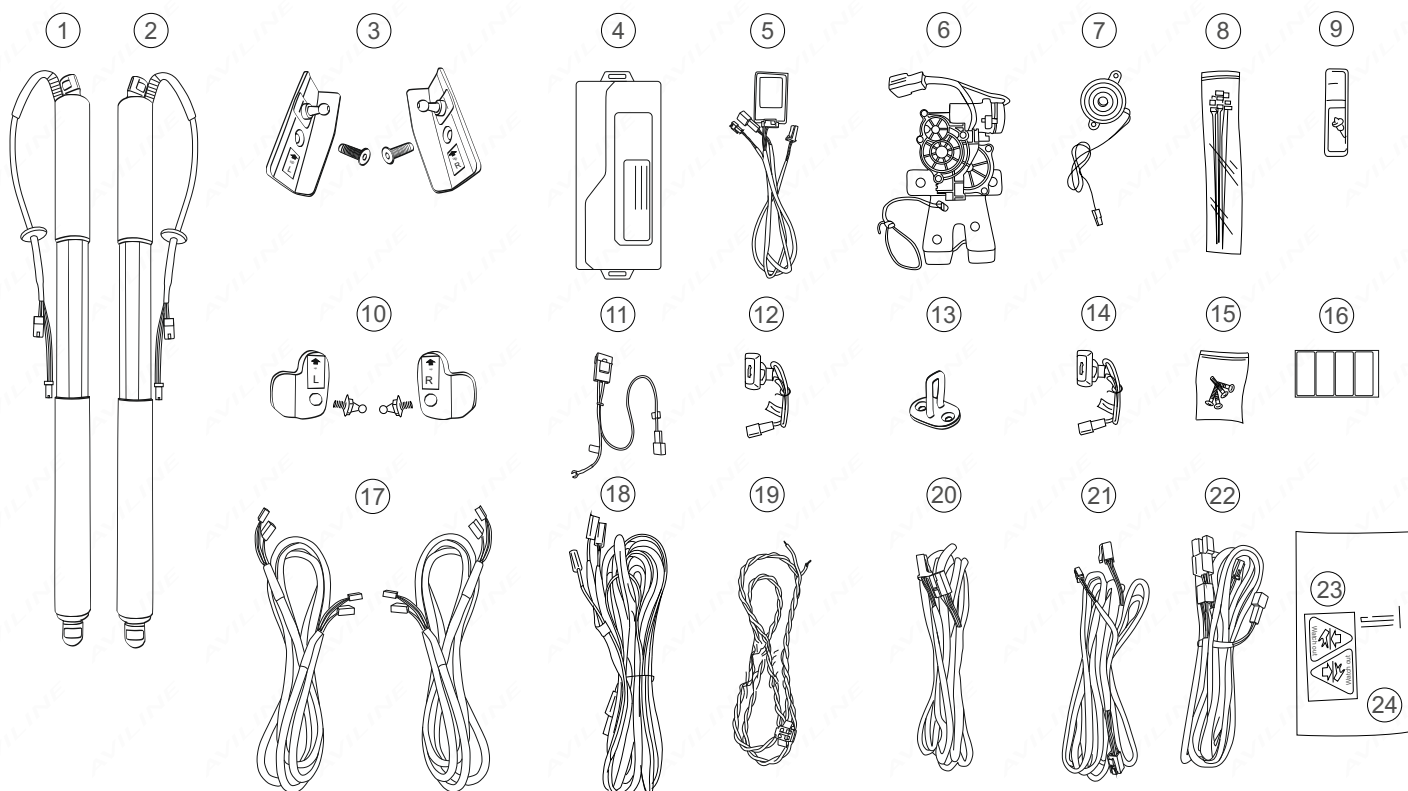
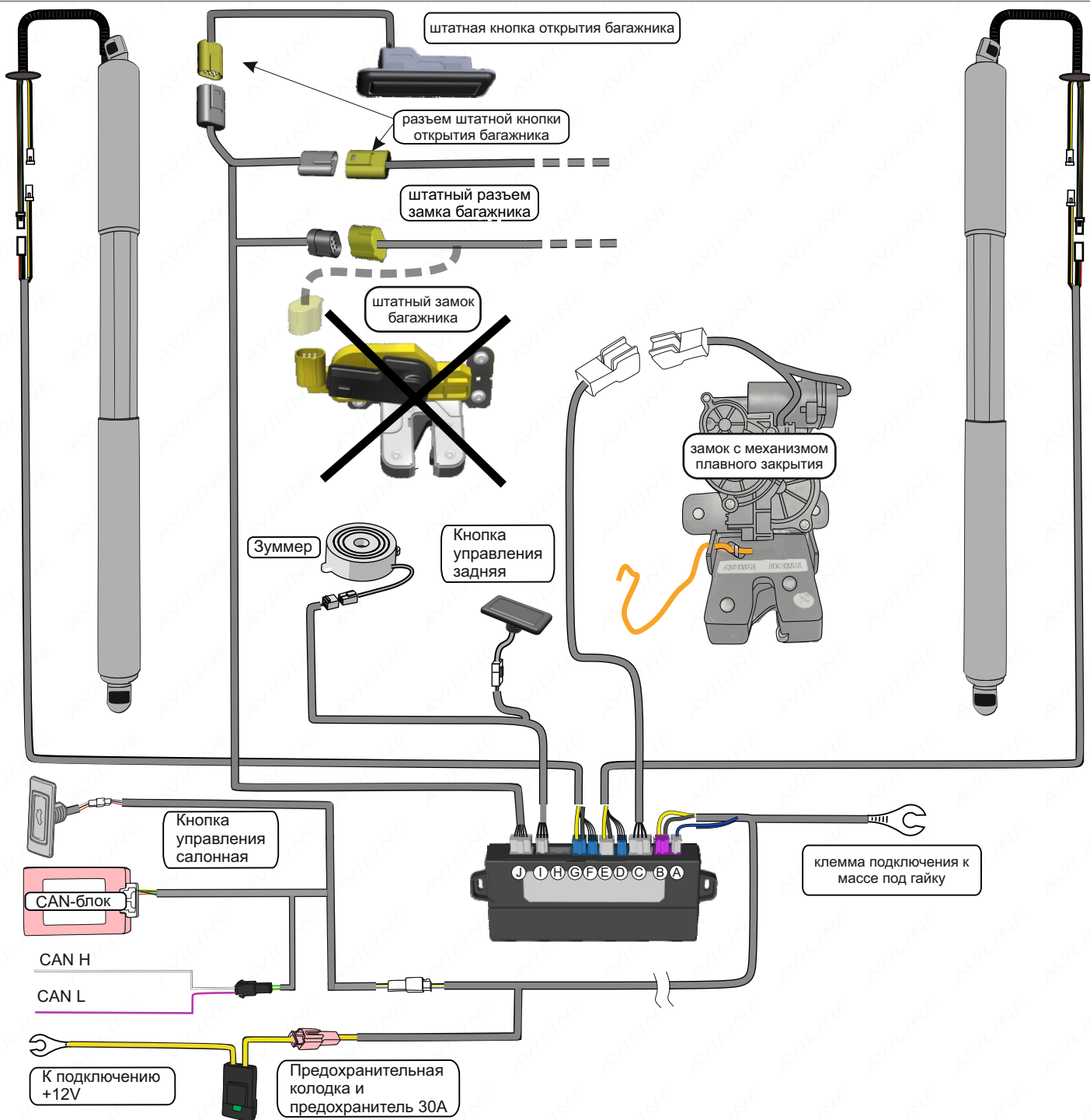
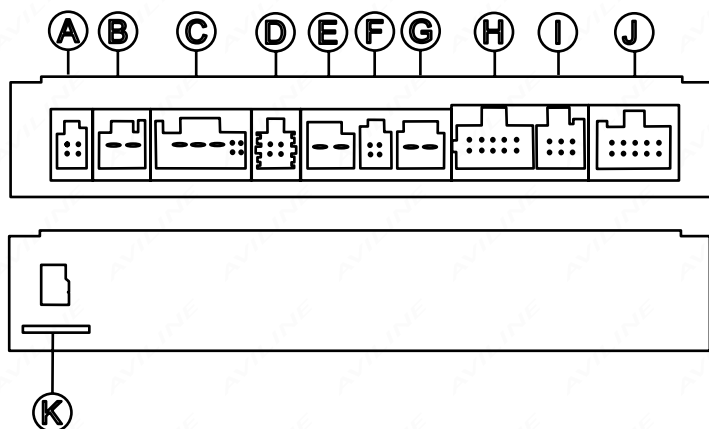

- А. Разъём для подключения кнопки управления, расположенной в торпедо.
- В. Разъём для подключения питания 12 В.
- С. Разъём для подключения замка с механизмом плавного закрытия.
- Д,Е,Ф,Г. Разъёмы для подключения электроприводов.
- Н. Не используется.
- И. Разъём для подключения звукового излучателя и кнопки управления на обшивке задней двери багажника.
- Ж. Разъём для подключения проводки штатного замка и наружной кнопки задней двери багажника.
- К. Слот для карты памяти

ПОРЯДОК УСТАНОВКИ

ВНИМАНИЕ!

Перед выполнением работ:

- Убедитесь, что дверь багажника закрывается без прикладывания усилий, при закрытых боковых дверях с поднятыми в них стеклах.
 - Проверьте симметричность зазоров закрытой двери багажника.
- При необходимости произведите регулировку.

1. Откройте дверь багажного отделения.
2. Отсоедините минусовую клемму аккумулятора автомобиля.
3. Демонтируйте штатную петлю замка двери багажника.

ВНИМАНИЕ!

- Запрещена эксплуатация или тестирование работы системы и её элементов до установки на а/м.
- Запрещена эксплуатация или проведение любых работ по настройке и тестированию системы с отключением или физическим отсоединением элементов комплекта от мест соединения на а/м.

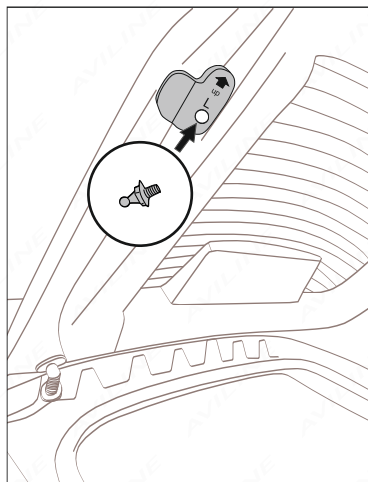
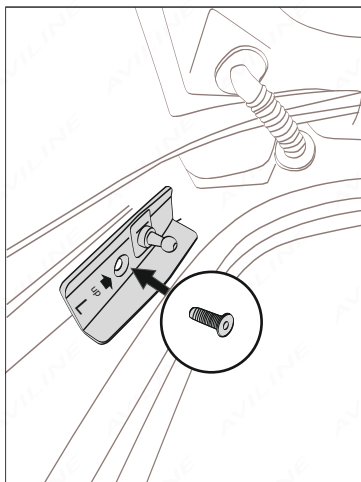

ВНИМАНИЕ!

Для исключения травмирования следующие работы необходимо проводить вдвоём. Удерживайте дверь во избежание её падения.

4. Отсоедините левый и правый газовые упоры от шарообразных кронштейнов на двери багажника и на кузове а/м.
5. Демонтируйте шарообразные кронштейны на двери багажника и кузове.
6. Взамен демонтированных кронштейнов на кузове и двери багажника, соблюдая маркировку L и R, а также направление стрелки, установите кронштейны из комплекта поставки, как указано на рисунке.

ВАЖНО!

Удерживайте кронштейны от смещения, во время фиксации.

7. Присоедините электроприводы, соблюдая маркировку «L» и «R», к установленным шарообразным кронштейнам, таким образом, чтобы место из которого выходит кабель находилось ближе к кронштейну, расположенному на двери багажника.

8. Демонтируйте элементы декоративной обшивки двери багажника.

9. Определите место сверления согласно разметке, указанной на рисунке, и просверлите отверстие $\varnothing 3\text{мм}$, а затем расширьте это отверстие фрезой из комплекта $\varnothing 16\text{мм}$.

ВАЖНО!

Обработайте края отверстия антикоррозийным средством.

10. Через просверленные отверстия, проложите кабели электрических приводов внутрь двери багажника и подключите к ним кабели-удлинители электроприводов из комплекта.

ВАЖНО!

Убедитесь в надёжной фиксации шаровых соединений электроприводов с кронштейнами. Проверьте плавность хода, для чего произведите закрытие и открытие двери багажника вручную.



В местах возможного трения подвижных элементов системы о лакокрасочное покрытие наклейте защитные 3М наклейки.

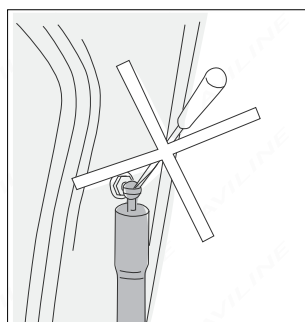
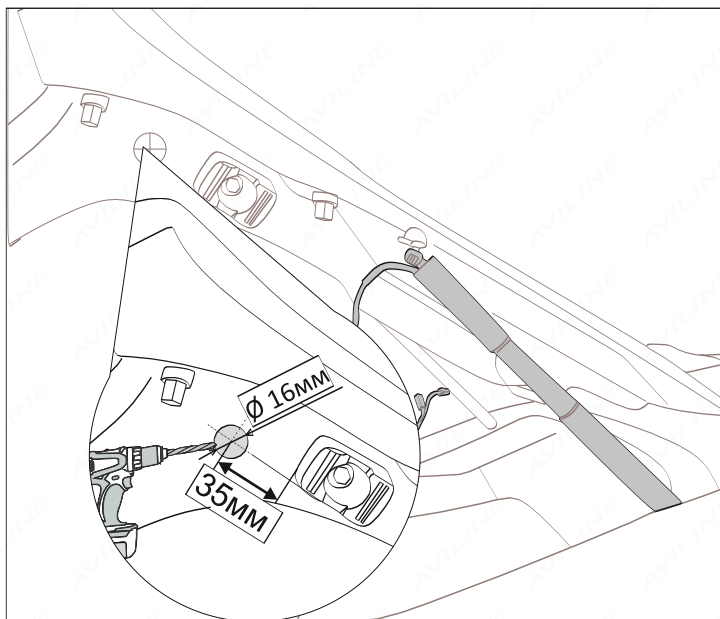

ВАЖНО!

Во избежание потери фиксирующих свойств пружины шарового шарнира не пытайтесь ее разжать при снятии и установке электропривода.

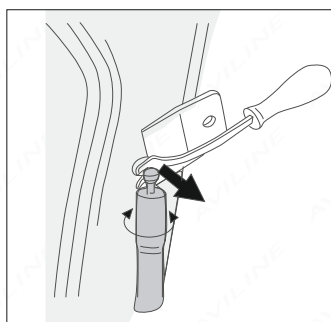

ВНИМАНИЕ!

При необходимости, для демонтажа электропривода системы SmartLIFT, используйте металлическую вилку и пластиковый ракель для защиты лакокрасочного покрытия.

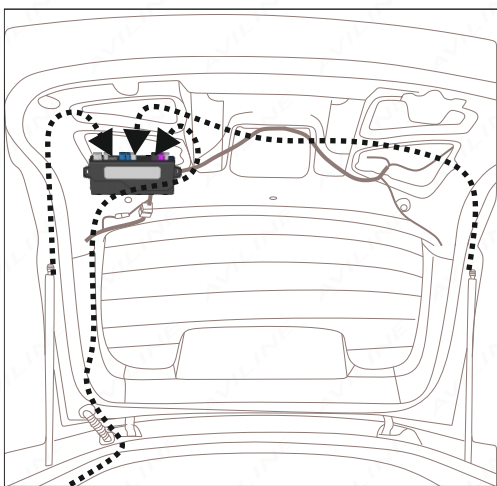

11. Закрепите блок управления внутри корпуса двери багажника, используя элементы крепления из комплекта.
12. Проведите кабель питания блока управления из салона а/м в дверь багажника, через штатный резиновый переход в верхней части проема багажника. Подключите кабель к разъемам "А", "В" блока управления.
13. Установите звуковой излучатель на металлической части двери багажника и подключите его к соответствующему разъему соединительного кабеля, а сам кабель к разъему "I" блока управления.
14. Подключите к разъемам "D", "E", "F", "G" блока управления, разъемы кабелей-удлинителей электроприводов, ранее проложенных в дверь багажника.

15. Замените штатный замок двери багажника, замком с дожимом из комплекта поставки.
16. Подключите установленный замок к разъему "С" блока управления, используя соединительный кабель замка.
17. Подключите соединительный кабель Pin-to-pin из комплекта к разъему "J" блока управления, затем подключите к нему разъем, ранее отключенный от штатного замка багажника. Используя проходные разъемы Pin-To-Pin, выполните подключение к штатной кнопке открытия двери багажника.

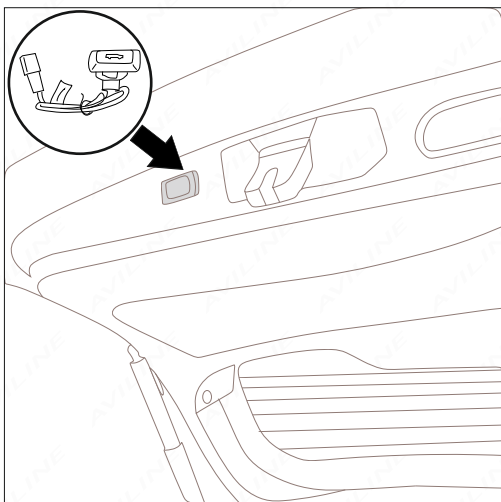
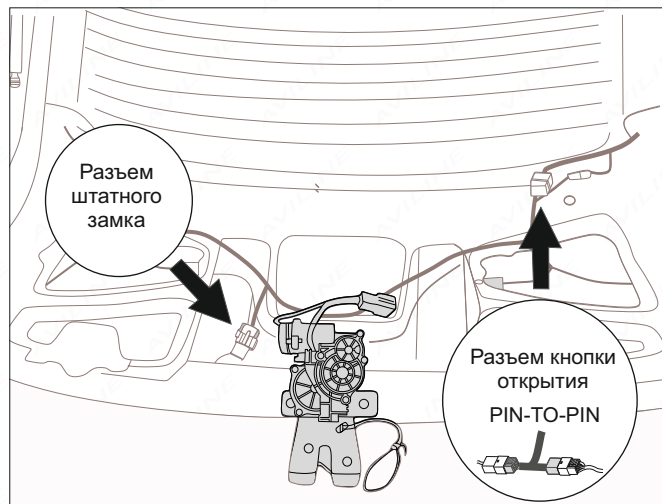

18. Выберите место для установки задней кнопки управления. Убедитесь, что после установки, кнопка не будет соприкасаться с прочими элементами и деталями а/м. Фрезой из комплекта просверлите отверстие в обшивке двери багажника. Установите кнопку и подключите ее к соответствующему разъему кабеля, к которому ранее был подключен звуковой излучатель.

ВНИМАНИЕ!

Не прикладывайте излишние усилия при фиксации кнопки.

29. Установите обшивку двери багажника.

20. Демонтируйте декоративные обшивки порогов водительской стороны салона а/м. Проложите соединительный кабель питания блока управления вдоль штатной проводки а/м в направлении левой части торпедо, фиксируя пластиковыми стяжками по всей длине кабеля с промежутками 150-200 мм.

21. Подключите клемму черного провода кабеля питания блока управления к штатной массе.

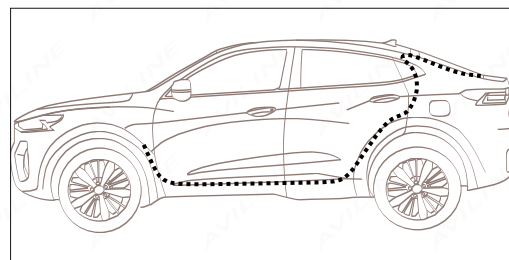

22. Замените штатную петлю замка двери багажника на кузове - на петлю из комплекта.

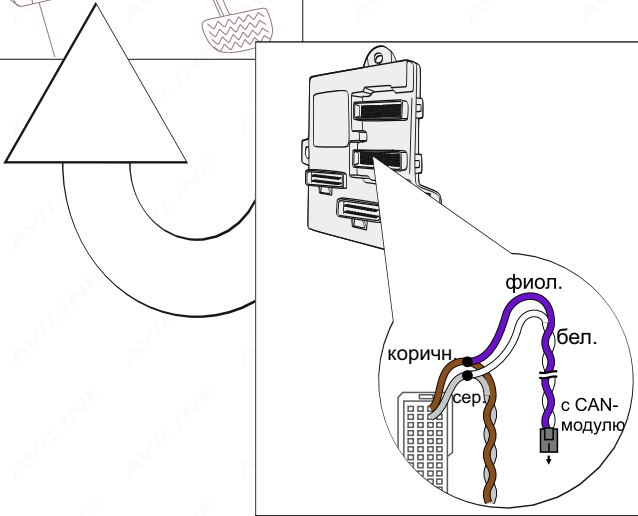
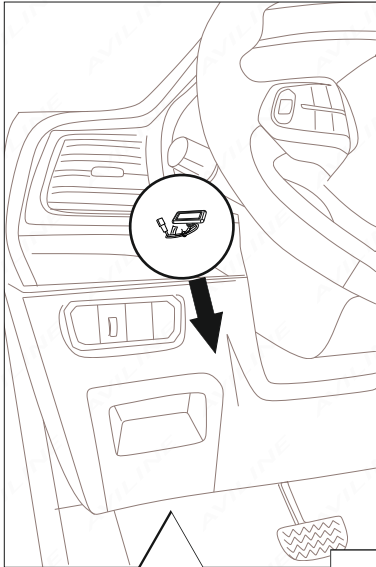
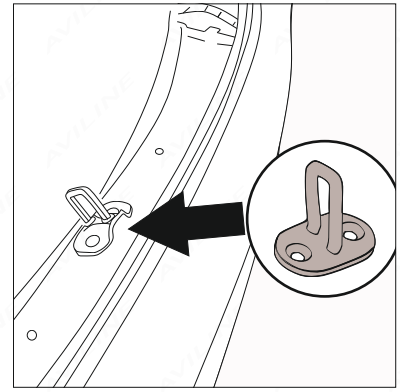

ВАЖНО!

Перед подключением проводов сверьтесь со схемой электрооборудования автомобиля.

23. Произведите подключение CAN-модуля к CAN-шине автомобиля в среднем разъёме блока «BCM», который находится за блоком предохранителей:

-**ФИОЛЕТОВЫЙ** провод (CAN L) с **КОРИЧНЕВЫМ** проводом автомобиля.

-**БЕЛЫЙ** провод (CAN H) - с **СЕРЫМ** проводом автомобиля.

Подключите 2-х пиновый разъем витой пары к косе CAN-модуля.

24. Соедините 3-х пиновый разъем кабеля CAN-модуля с 3-х пиновым разъемом кабеля питания блока управления.

25. Закрепите CAN-модуль под торпедо.

26. Определите место установки кнопки, слева от руля. Используя фрезу 16мм просверлите отверстие. Установите кнопку в сформированное отверстие. Подключите разъем кнопки к соответствующему разъему кабеля CAN-блока.

ВНИМАНИЕ!

Не прикладывайте излишние усилия при фиксации кнопки.

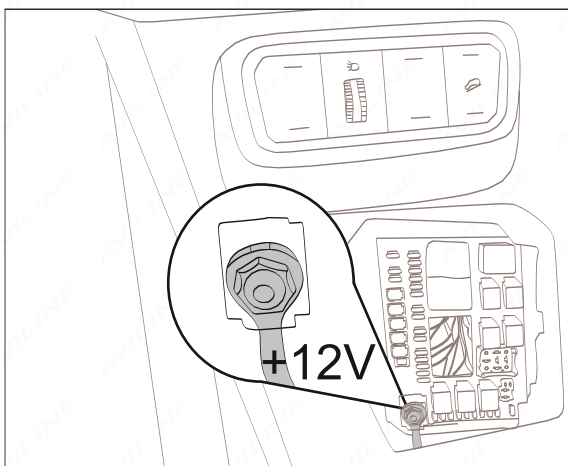

27. Подключите кабель питания к клемме +12В на блоке предохранителей, как указано на рисунке.

28. Установите на место элементы салона автомобиля, демонтированные в процессе инсталляции устройства.

-Подключите минусовую клемму аккумулятора.

-Приступайте к процессу инициализации системы.

ВАЖНО!

Перед окончательной сборкой багажного отделения, произведите регулировку зазоров петель замка двери багажника.

Порядок инициализации

При открытой двери багажника, подайте питание на систему, после этого прозвучит серия звуковых сигналов.

Однократно нажмите на кнопку закрытия - дверь багажника начнет закрываться, в конце закрытия сработает механизм плавного дожима замка и прозвучит два коротких звуковых сигнала.

Нажмите штатную кнопку открытия двери багажника. Система поднимет дверь багажника и прозвучит два коротких сигнала.

Дождитесь окончания подъема двери багажника и убедитесь в том, что положение открытия максимальное. При необходимости, вручную поднимите дверь багажника до крайнего верхнего положения и запрограммируйте крайнее положение двери согласно алгоритму.

Программирование высоты крайнего положения двери багажника.

Выполните следующие действия:

1. Вручную установите дверь багажника на необходимую высоту открытия.

2. Нажмите и удерживайте кнопку на обшивке двери багажника до первого звукового сигнала. После первого звукового сигнала отпустите кнопку, после отпущения кнопки прозвучит сигнал подтверждения.

Настройка успешно выполнена.

При необходимости, можно изменять высоту подъема двери багажника неограниченное количество раз, просто повторите описанный алгоритм.

Программирование скорости движения крышки багажника

Выполните следующие действия:

1. Нажмите и держите кнопку закрытия багажника, расположенную на обшивке двери багажника, до появления второго сигнала зуммера.

2. После второго звукового сигнала отпустите кнопку, мигнет подсветка кнопки.

Регулировка осуществляется однократными нажатиями. Например: одно нажатие – 1 скорость, четыре нажатия – 4 скорость. Всего 6 скоростей.

Подтверждением является звуковой сигнал кратный выбранной скорости и прекращение мигания подсветки.

Настройка успешно выполнена.

При необходимости, можно изменять скорость движения крышки багажника неограниченное количество раз, повторив выше обозначенный алгоритм.

ЭЛЕКТРОПОДЪЕМНИК ДВЕРИ БАГАЖНИКА AVILINE SMARTLIFT. РУКОВОДСТВО ПОЛЬЗОВАТЕЛЯ.

Особенности работы системы.

Система электропривода двери багажника AVILINE SMARTLIFT предназначена для управления открытием/закрытием двери багажника автомобиля и создает дополнительный комфорт при его использовании.

Порядок инициализации

При открытии двери багажника, подайте питание на систему, после этого прозвучит серия звуковых сигналов. Однократно нажмите на кнопку закрытия - дверь багажника начнет закрываться, в конце закрытия сработает механизм плавного дожима замка и прозвучит два коротких звуковых сигнала. Нажмите штатную кнопку открытия двери багажника. Система поднимет дверь багажника и прозвучит два коротких сигнала. Убедитесь в том, что положение открытия максимальное. При необходимости вручную поднимите дверь багажника до крайнего верхнего положения и запрограммируйте верхнее крайнее положение двери согласно алгоритму.

Программирование высоты открытия двери багажника.

Выполните следующие действия:

1. Штатной кнопкой откройте дверь багажника.
2. Однократным нажатием кнопки установленной на обшивке двери багажника, остановите движение на желаемой высоте открытия.
3. Нажмите и удерживайте кнопку на обшивке двери багажника, после первого звукового сигнала отпустите кнопку. В случае успешной настройки прозвучит два коротких сигнала, если прозвучит один длинный сигнал - поднимите дверь выше и повторите пункт 3.
4. При необходимости запрограммировать положение двери багажника выше ранее запрограммированного положения, поднимите вручную дверь на необходимую высоту открытия и повторите пункт 3.

Настройка успешно выполнена.

При необходимости, можно изменять высоту подъема двери багажника неограниченное количество раз, просто повторите описанный алгоритм.

Алгоритм открытия, остановки, закрытия двери багажника:

Открыть, закрыть или остановить дверь багажника с использованием электропривода AVILINE SMARTLIFT возможно посредством нажатия на:

- штатную кнопку на наружной декоративной накладке двери багажника;
- кнопку, установленную на декоративной обшивке двери багажника;
- кнопку на штатном радио-брелоке автомобиля - нажатие и удержание кнопки открытия замка багажника в течение 3 секунд.

Активация системы одним из перечисленных способов приведет в движение крышку багажника.

В начале открытия/закрытия двери багажника прозвучит два коротких сигнала и дальше движение будет сопровождаться короткими звуковыми сигналами, в конце закрытия/открытия снова последует двойной сигнал, информирующий о полном закрытии/открытии двери багажника.

В беззвучном режиме последует только двойной сигнал в начале и в конце закрытия/открытия двери багажника.

Открыть или закрыть дверь багажника также можно обычным, механическим способом, т.е. путем подъема или опускания двери багажника

вручную с прикладыванием незначительного усилия.

Интеллектуальная технология защиты от заземления.

Система оснащена функцией контроля объектов, препятствующих процессу открытия/закрытия двери багажника. Во время работы системы электропривода при физическом контакте двери багажника с препятствием, движение двери будет остановлено и прозвучит многократный сигнал. После исключения причины физического контакта с дверью, работоспособность системы возобновится.

ВНИМАНИЕ!

Не провоцируйте систему на срабатывание интеллектуальной технологии защиты от заземления.

Программирование скорости движения крышки багажника

Выполните следующие действия:

1. Нажмите и держите кнопку закрытия багажника, расположенную на обшивке двери багажника, до появления второго сигнала зуммера.
2. После второго звукового сигнала отпустите кнопку, её подсветка начнет мигать. Регулировка осуществляется однократными нажатиями. Например: одно нажатие – 1 скорость, четыре нажатия – 4 скорость. Всего 6 скоростей. Подтверждением является звуковой сигнал кратный выбранной скорости и прекращение мигания подсветки.

Настройка успешно выполнена.

При необходимости, можно изменять скорость движения крышки багажника неограниченное количество раз, повторив выше обозначенный алгоритм.

Открытие двери багажника при отсутствии питания.

В случае разряда АКБ дверь багажника можно открыть вручную, с прикладыванием незначительного усилия. Для этого откройте аварийный лючок в обшивке двери багажника и потяните за шнур аварийного открытия. Если шнур недоступен, то дверь багажника можно открыть только после подачи питания. После подачи питания выполните инициализацию системы AVILINE SMARTLIFT.

Отключение/включение звукового сопровождения.

Выполните следующие действия:

1. Нажмите и удерживайте кнопку до четвертого звукового сигнала (между вторым и третьим сигналом длинная пауза).
2. После четвертого звукового сигнала отпустите кнопку, после отпускания кнопки прозвучит сигнал подтверждения: один короткий сигнал - звук выключен, два - включен.

При необходимости, можно включать/отключать звуковой сигнал при движении крышки багажника неограниченное количество раз, повторив выше обозначенный алгоритм.

Функция «закрытие рукой».*

При закрытии двери багажника вручную с прикладыванием незначительного усилия, электропривод AVILINE SMARTLIFT автоматически продолжит движение до полного закрытия двери багажника.

Особенности ухода за автомобилем с установленной системой AVILINE SMARTLIFT.

При мойке автомобиля запрещается направлять струю воды в проем между дверью багажника и кузовом. Воздействие потока воды под высоким давлением может повредить и вывести из строя элементы системы, а также может вызвать попадание влаги внутрь автомобиля. В случае эксплуатации системы при минусовых температурах, после мойки автомобиля, необходимо открыть дверь багажника и удалить воду и влагу с электроприводов, резинового уплотнителя дверного проема, а также с плоскости двери багажника к которой прилегает уплотнитель.

Обслуживание и уход за компонентами системы.

Компоненты системы не требуют обслуживания и рассчитаны на весь срок службы. При необходимости чистки электроприводов - воспользуйтесь влажной мягкой тканью. Не используйте химически-активные, спиртосодержащие или обезжиривающие составы.

*- Производитель оставляет за собой право исключить из функционала обозначенную опцию.

Телефоны технической поддержки: Российская Федерация: 8(911)123-71-78, 8(800)555-09-20
Казахстан 8(800)004-04-79
info@aviline.ru

МЕРЫ ПРЕДОСТОРОЖНОСТИ

1. Запрещена эксплуатация или тестирование работы системы и ее элементов до установки на автомобиль.
2. Запрещена эксплуатация или проведение любых работ по настройке и тестированию системы с отключением или физическим отсоединением элементов комплекта от мест соединения на автомобиле.
3. Необходимо использовать систему электропривода двери багажника только по прямому назначению.
4. При эксплуатации системы электропривода необходимо обеспечить визуальный контроль до начала, во время и до конца работы системы с целью обеспечения своевременного вмешательства и экстренной остановки работы системы для сохранения в безопасности людей и объектов в непосредственной близости от автомобиля.
5. Необходимо убедиться в наличии необходимого и достаточного пространства для безопасного открытия/закрытия двери багажника и отсутствия людей, объектов, предметов и т. п. в зоне работы устройства.
6. Избегать присутствия детей в зоне работы системы.
7. Избегать присутствия животных в зоне работы системы.
8. Исключить возможность управления системой людьми, не знакомыми с алгоритмом работы, в том числе детьми.
9. Не ускорять и не тормозить движение двери багажника во время работы системы.
10. Исключить попадание чего бы то ни было в зону работы элементов системы.
11. Не провоцировать систему на срабатывание интеллектуальной системы защиты от заземления.
12. Интеллектуальная технология защиты от заземления не способна корректно оценивать подвижные, не закрепленные или выступающие за пределы багажного отделения предметы или грузы, расположенные в области движения двери багажника.
13. В случае эксплуатации системы при минусовых температурах и перепадах температур, следить за состоянием замка двери багажника и резинового уплотнителя во избежание их промерзания.
14. В случаях когда система не способна произвести открытие багажника по причине: обмерзания резинового уплотнителя двери багажника, замка или электропривода, необходимо прекратить эксплуатацию системы.
15. Утяжеление двери багажника вследствие использования дополнительных шумоизоляционных материалов может препятствовать нормальному функционированию системы электропривода.
16. При установленном дополнительном электронном оборудовании в автомобиль, таких как охранная сигнализация, необходимо убедиться в отсутствии у неё сигналов способных управлять электроприводом двери багажника в нежелательный момент.
17. При обнаружении некорректной работы системы или ее элементов, исключить дальнейшую эксплуатацию системы и незамедлительно обратиться к авторизованному дилеру или производителю.

ГАРАНТИЙНЫЙ ТАЛОН

Устройство

Торговая организация

Печать

Гарантийный срок составляет 12 месяцев при условии соблюдения правил установки и эксплуатации. Гарантия на замененные элементы действует до окончания основного срока гарантии поставленного комплекта. Гарантия компании AVILINE не распространяется на товар, если его ремонт или замена были вызваны одним из следующих факторов:

1. Повреждения, вызванные небрежной эксплуатацией изделия.
2. Механические повреждения.
3. Внесение изменений в конструкцию устройства.
4. Неправильная установка устройства.

Настоящим подтверждаю, что я получил «Инструкцию по установке и руководство пользователя» и ознакомился с информацией об условиях эксплуатации и условиях и сроках гарантии.

Дата установки

Подпись покупателя

AVILINE

Артикул:

23.08.2022

Стр. 2 из 2